

⑤ Tスロットナット

JIS B1167 相当

S45C・熱処理・黒染品

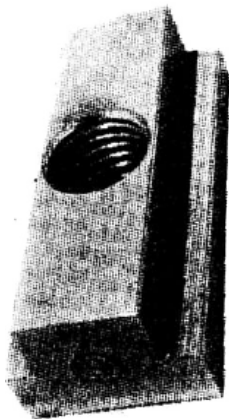
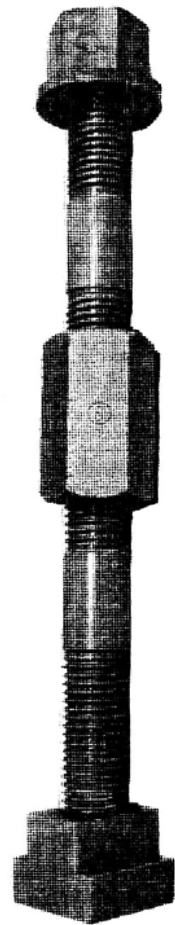
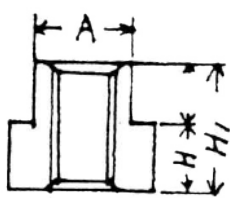
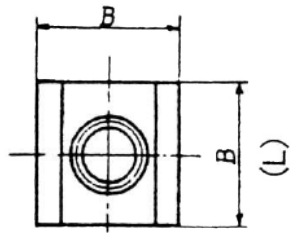
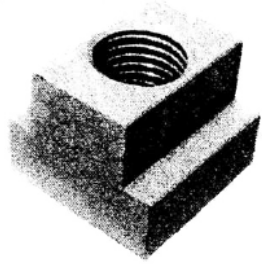

機械の溝巾に対してねじ径が小さく、プレスボルトと比べて締め付け力は劣りますが溝の側面を塞がれた状態などの時Tスロットナットを入れたままでも使用できる利点があります。
機械の側面に送り装置を取り付けた場合に便利です。
その他ワイヤーカット、放電加工機、フライスなどにもご利用下さい。

* M24CL の溝方向の長さは 60mm です。

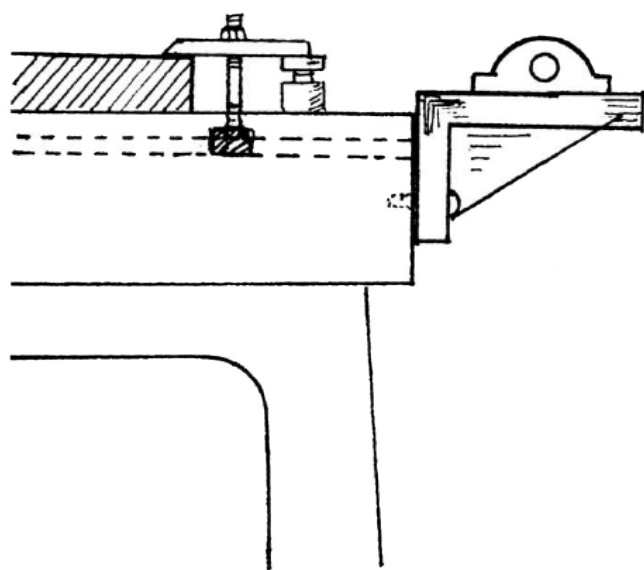

ねじの呼び	ピッチ	A	B	H	H1
M4	0.7	5	9	2.5	6.5
M5	0.8	6	10	4	8
M6	1	8	13	6	10
M8	1.25	10	15	6	12
M10	1.5	12	18	7	14
M12A	1.75	14	22	8	16
M12B	1.75	16	25	9	18
M12C	1.75	18	28	10	20
M14	2	16	25	9	18
M16A	2	18	28	10	20
M16B	2	22	34	14	28
M16C	2	22	36	14	35
M16D	2	18	30	11	27
M16AL	M16Aの溝方向長さが 60mm 物です				
M16CL	M16Cの溝方向長さが 60mm 物です				
M18	2.5	20	32	12	24
M20A	2.5	22	34	14	28
M20B	2.5	28	43	18	36
M20C	2.5	22	36	14	35
M20D	2.5	24	40	16	32
M20CL	M20Cの溝方向長さが 60mm 物です				
M22	2.5	24	40	16	32
M22B	2.5	28	43	18	36
M24A	3	28	43	18	36
M24B	3	32	50	20	40
M24CL	3	28	*50	18	36
M27	3	32	50	20	40
M30	3.5	36	53	23	44
M36	4	42	64	28	52
M42	4.5	48	75	32	60
ねじの呼び	山数	A	B	H	H1
W40A(W1/2)	12	14	22	8	16
W40B(W1/2)	12	16	25	9	18
W58A(W5/8)	11	18	28	10	20
W58B(W5/8)	11	22	34	14	28
W58C(W5/8)	11	22	36	14	36
W34A(W3/4)	10	22	34	14	28
W34B(W3/4)	10	28	43	18	32
W34C(W3/4)	10	22	36	14	35
W34D(W3/4)	10	24	40	16	32
W1	8	28	43	18	36

[注文例] Tスロットナット M20B [納期] 都度お問い合わせください
★在庫限りとなります