

⑤ プレスボルト長方角

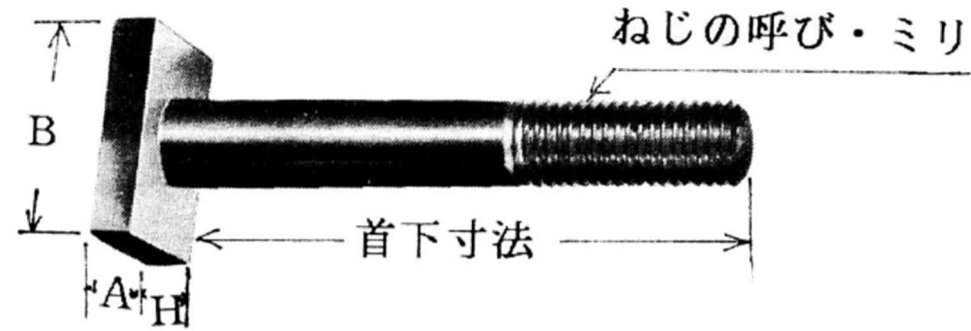

材質 SCM435 熱処理品

鑄造品で丈夫な金型締め付け用ボルトで溝巾が二通り使えます(ウイトねじ)

ねじの呼び	*W1/2	W5/8	W3/4	W7/8	W1"
頭の角 A x B	22 x 30	25 x 40	35 x 50	40 x 50	45 x 60
頭の厚み H	8	11	13	16	18
首下寸法	50	50	*50	80	*75
	70	60	*65	90	100
	75	65	75	100	110
	80	70	80	110	120
	*90	75	90	120	130
	100	80	100	130	140
	110	90	110	140	150
	125	100	120	150	180
	140	110	125	160	200
	150	120	130	170	230
	160	130	140	180	250
	180	140	150	200	*260
	200	150	160	210	280
	230	160	170	230	300
	250	170	180	240	330
	W1/2	180	200	250	350
	は製造終	200	210	300	400
	了品で在	230	230	330	*450
	庫限りと	250	240	350	*500
	なります	280	250	*380	550
		300	260	400	600
		350	280	450	
		400	300	500	
		500	330		
		350			
		380			
		400			
		450			
		500			
		600			

[参考]

主なプレス機械メーカーのT溝寸法です。

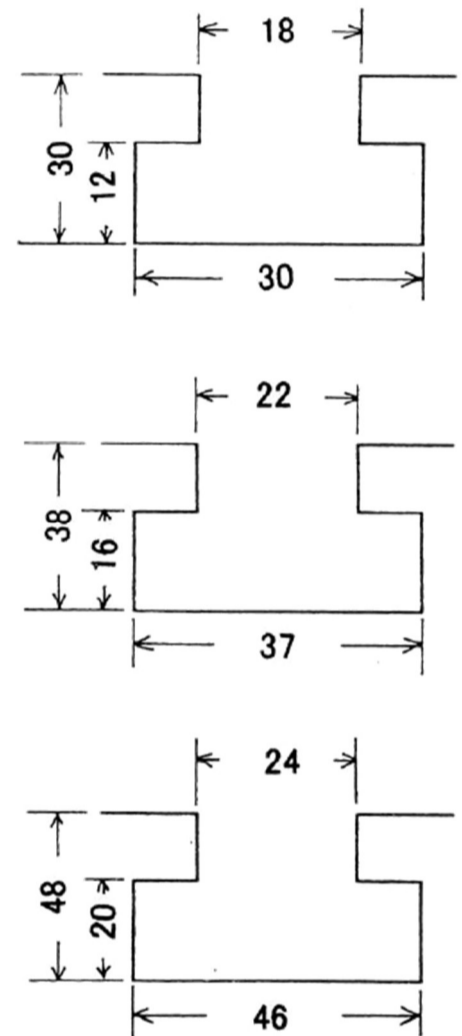

ご注文はねじの呼び x 首下寸法でお願いします。

[注文例] プレスボルト長方 W7/8 x 300

[納期] 即納

*印は製造終了品で在庫限りとなります。

====印は廃番となりました。